



# Professional

## GTA 2600

Robert Bosch Power Tools GmbH  
70538 Stuttgart  
GERMANY

[www.bosch-pt.com](http://www.bosch-pt.com)

1 609 92A 9Y7 (2026.02) PS / 11



1 609 92A 9Y7



nl Oorspronkelijke gebruiksaanwijzing



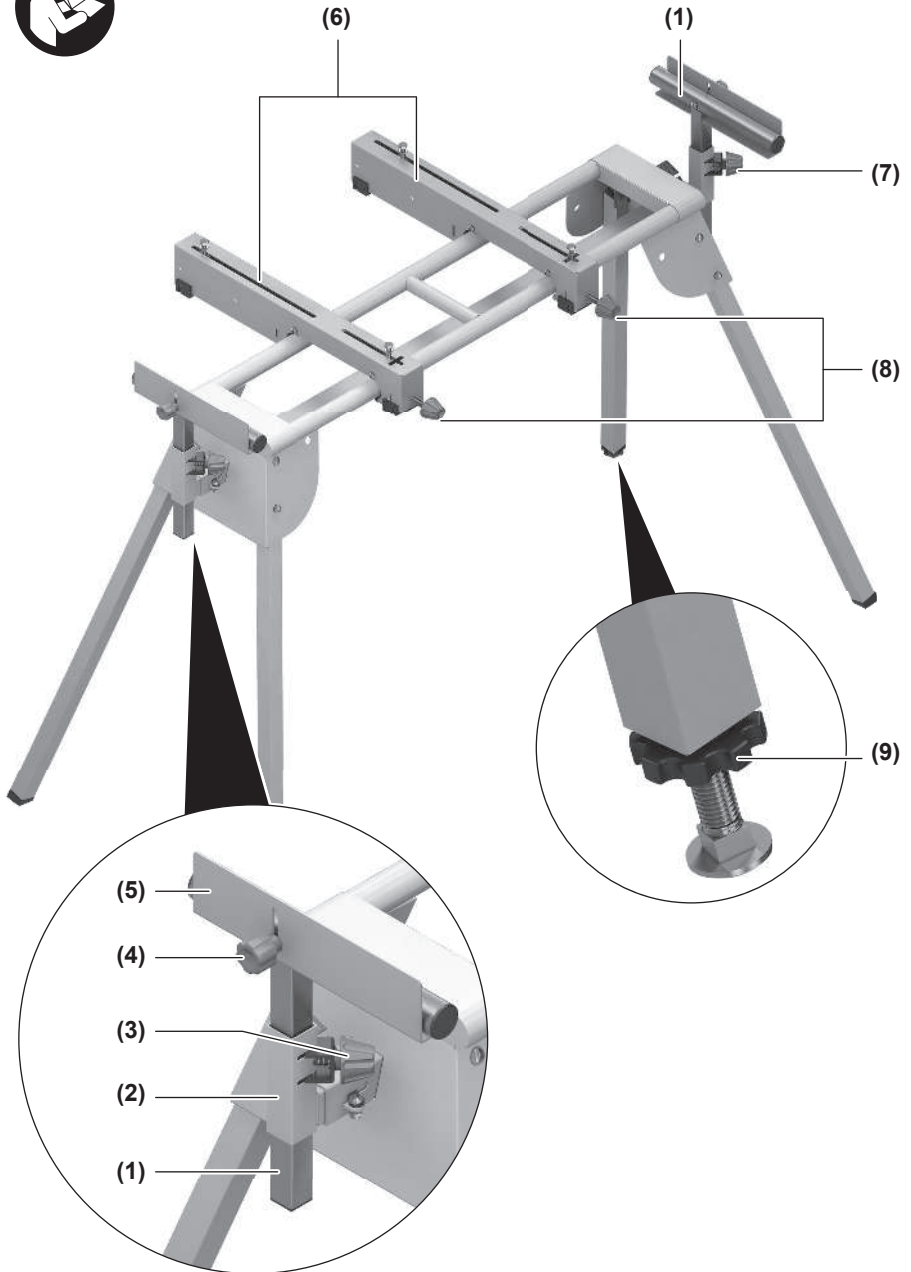

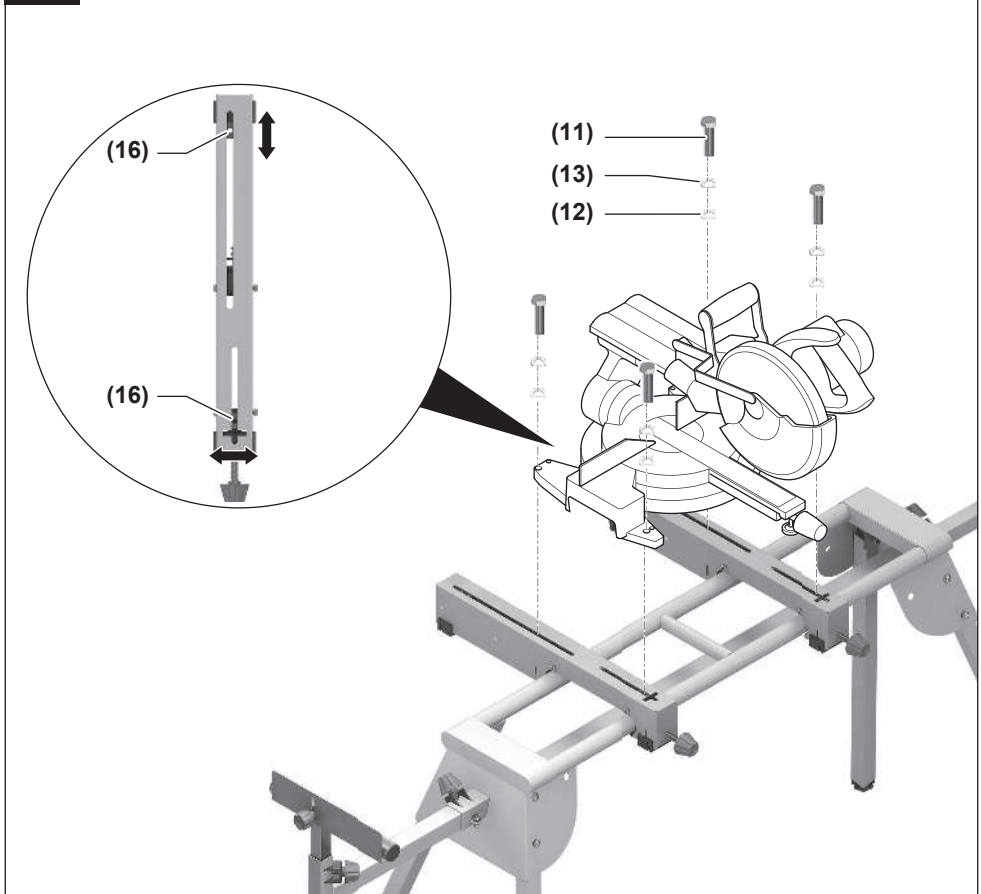

**A1****A2****B1****B2****C1****C2**

**C3****C4****D**

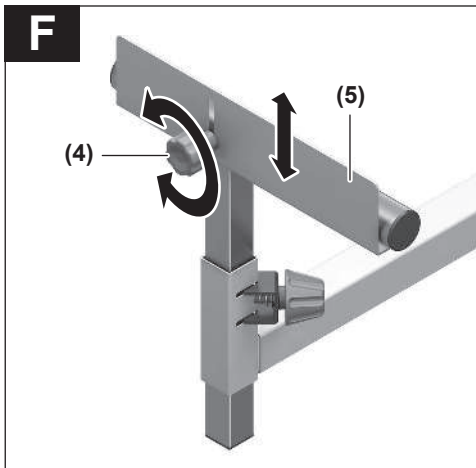
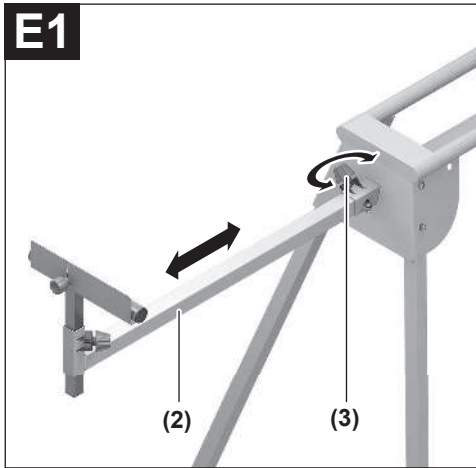

# Nederlands

## Veiligheidsaanwijzingen

### Algemene veiligheidsaanwijzingen



Lees alle bij de werktafel of het te monteren elektrische gereedschap gevoegde waarschuwingen en aanwijzingen. Het niet naleven van de veiligheidsaanwijzingen en instructies kan elektrische schokken, brand en/of zware verwondingen veroorzaken.

### Veiligheidsaanwijzingen voor werktafels

- ▶ **Trek de stekker uit het stopcontact en/of neem de accu uit het elektrische gereedschap, voordat u het gereedschap instelt of accessoires wisselt.** Onbedoeld starten van elektrische gereedschappen is de oorzaak van sommige ongevallen.
- ▶ **Bouw de werktafel correct op, voordat u het elektrische gereedschap monteert.** Een correcte opbouw is belangrijk om het risico van ineenzakken te verhinderen.
- ▶ **Bevestig het elektrische gereedschap veilig op de werktafel, voordat u het gebruikt.** Wegglijden van het elektrische gereedschap op de werktafel kan resulteren in het verlies van de controle.
- ▶ **Plaats de werktafel op een stevige, vlakke en rechte ondergrond.** Als de werktafel kan wegglijden of wankel staat, kan het werkstuk niet gelijkmatig en veilig worden geleid.
- ▶ **Voorkom overbelasting van de werktafel en gebruik deze niet als ladder of steiger.** Overbelasting of staan op de werktafel kan ertoe leiden dat het zwaartepunt van de werktafel naar boven wordt verplaatst en de werktafel omvalt.
- ▶ **Let erop dat bij het vervoeren en bij het werken alle schroeven en verbindingselementen stevig vastgedraaid zijn. De opnameset voor het elektrische gereedschap moeten altijd stevig vergrendeld zijn.** Losse verbindingen kunnen tot instabiliteit en onnauwkeurige zaagwerkzaamheden leiden.
- ▶ **Monteer en demonteer het elektrische gereedschap alleen wanneer het zich in transportstand bevindt (raadpleeg voor aanwijzingen m.b.t. de transportstand ook de gebruiksaanwijzing van het desbetreffende elektrische gereedschap).** Het elektrische gereedschap kan anders een zodanig ongunstig zwaartepunt hebben dat u het niet veilig kunt vasthouden.
- ▶ **Gebruik het op de opnameset bevestigde elektrische gereedschap uitsluitend op de werktafel.** Zonder de werktafel staat de opnameset met het elektrische gereedschap niet stabiel en kan kantelen.
- ▶ **Zorg ervoor dat lange en zware werkstukken de werktafel niet uit balans brengen.** Ondersteun lange en zware werkstukken door er bij het vrije uiteinde iets onder te leggen.

- ▶ **Houd bij het inschuiven of uittrekken van de werktafel uw vingers uit de buurt van de scharnierpunten.** Uw vingers kunnen bekneld raken.

## Symbolen

De volgende symbolen kunnen voor het gebruik van uw werktafel van belang zijn. Zorg ervoor dat u de symbolen en hun betekenis kent. Het juiste begrip van de symbolen helpt u de werktafel beter en veiliger te gebruiken.

### Symbolen en hun betekenis



Het maximale draagvermogen (elektrisch gereedschap + werkstuk) van de werktafel bedraagt **160 kg**.

## Beschrijving van product en werking

### Beoogd gebruik

De werktafel is bestemd voor het opnemen van de volgende stationaire zagen van Bosch (stand **2026.01**):

- EXCM341-305GD (3 601 M23 8..)
- GCM 8 S (3 601 L16 0..)
- GCM 8 SJ (3 601 L16 2..)
- GCM 800 S (3 601 L16 1..)
- GCM 80 SJ (3 601 M19 0..)
- GCM 800 SJ (3 601 M19 0..)
- GCM 8 SJL (3 601 M19 1..)
- GCM 8 SDE (3 601 M19 2..)
- GCM 10 (0 601 B20 0..)
- GCM 10 J/GCM 10 M (3 601 M20 2..)
- GCM 10 S (0 601 B20 5..)
- GCM 10 SD (0 601 B22 5..)
- GCM 10 GDJ (3 601 M27 0..)
- GCM 12 (0 601 B21 0..)
- GCM 12 SD (0 601 B23 5..)
- GCM 12 SDE (3 601 M23 1..)
- GCM 12 GDL (3 601 M23 6..)
- GCM 350-216 (3 601 M49 0..)
- GCM 350-254 (3 601 M22 6..)
- GCM 18V-216 D (3 601 M51 0..)
- GCM 18V-216 DC (3 601 M47 0..)
- GCM 18V-254 D (3 601 M51 1..)
- GCM 18V-305 GDC (3 601 M43 0..)
- GTM 12 (3 601 M15 0..)
- GTM 12 JL (3 601 M15 0..)

Samen met het elektrische gereedschap is de werktafel bestemd voor het afkorten van planken en profielen.

## Afgebeelde componenten

De nummering van de afgebeelde componenten heeft betrekking op de weergaven op de pagina's met afbeeldingen aan het begin van de gebruiksaanwijzing.

- (1) Werkstuksteun
- (2) Tafelverlenging
- (3) Vastzetknop van de tafelverlenging
- (4) Vastzetknop van de lengte-aanslag
- (5) Lengte-aanslag
- (6) Opnameset
- (7) Vastzetknop van de werkstuksteun
- (8) Vastzetknop van de opnameset
- (9) In hoogte verstelbare voet
- (10) Slotschroef M6 × 46
- (11) Zeskantschroef M8 × 38 (bevestiging elektrisch gereedschap)
- (12) Onderlegging
- (13) Borgring
- (14) Borgpen
- (15) Contraoer
- (16) Verschuifbare moer
- (17) Instelschroef van de opnameset

## Technische gegevens

Werktafel		GTA 2600
Productnummer		<b>3 601 M12 3..</b>
Lengte werktafel zonder tafelverlenging	mm	1265
Lengte werktafel met tafelverlenging	mm	2615
Hoogte werktafel	mm	855
<b>Max. draagvermogen</b> (elektrisch gereedschap + werkstuk)		
<b>zonder</b> tafelverlenging		
– opnamesets	kg	<b>160</b>
<b>met</b> tafelverlenging		
– opnamesets	kg	110
– per tafelverlenging	kg	25
Gewicht	kg	18,7

## Montage

### Meegeleverd



Neem hiervoor goed nota van de afbeelding van de leveromvang aan het begin van de gebruiksaanwijzing.

Controleer vóór de montage van de werktafel of alle hierna vermelde onderdelen zijn meegeleverd:

Nr.	Beschrijving	Aantal
	Werktafel GTA 2600	1
(6)	Opnameset	2
(8)	Vastzetknop van de opnameset	2
(1)	Werkstuksteun	2
(5)	Lengte-aanslag	2
Bevestigingsset bestaande uit:		
(10)	Slotschroef M6 × 46	2
(11)	Zeskantschroef M8 × 38	4
(12)	Onderlegging	4
(13)	Borgring	4
(4)	Vastzetknop van de lengte-aanslag	2

### Gereedschap dat naast de meegeleverde onderdelen benodigd is:

- Kruiskopschroevendraaier
- Moersleutel, verstelbaar

### Werktafel monteren

Neem alle meegeleverde onderdelen voorzichtig uit de verpakking.

Verwijder alle verpakkingsmateriaal.

#### Werktafel opstellen (zie afbeeldingen A1–A2)

- Leg de werktafel met de poten omhoog op de grond.
- Duw de borgpen (14) naar binnen en draai de poot naar boven tot de borgpen weer hoorbaar vastklikt. Herhaal deze werkstap met de andere drie poten.
- Draai de werktafel om in de werkstand. Verzeker u ervan dat de werktafel stabiel staat en alle borgpenen vastgeklekt zijn.

Een in hoogte verstelbare voet (9) helpt bij het uitlijnen van de werktafel.

- Draai de contraoer (15) los en schroef de voet zolang in of uit tot de werktafel vlak uitgelijnd is en alle vier de poten op de grond staan.

#### Lengte-aanslag en werkstuksteun monteren (zie afbeeldingen B1–B2)

- Schroef de lengte-aanslag (5) met behulp van de schroef (10) en de vastzetknop (4) aan de werkstuksteun (1) vast.
- Steek de werkstuksteun (1) in de tafelverlenging (2).
- Draai voor het vergrendelen van de werkstuksteun de vastzetknop (7) vast.

- Herhaal deze werkstappen bij de tweede werkstuksteun.

## Werktafel voorbereiden

### Opnamesets voorbereiden (zie afbeeldingen C1–C4)

- Schroef de vastzetknop **(8)** in het bijbehorende boorgat van de opnameset **(6)**.
- Meet de afstand **x** tussen de montage-openingen op uw elektrische gereedschap.
- Plaats de opnamesets **(6)** in het midden op de werktafel en op de juiste afstand **x** van elkaar.
- Draai de vastzetknoppen **(8)** vast. Op deze manier zijn de opnamesets stevig in de juiste positie op de werktafel vastgezet.

### Elektrisch gereedschap op de opnamesets bevestigen (zie afbeelding D)

- Zet het elektrische gereedschap in transportstand. Aanwijzingen voor de transportstand vindt u in de gebruiksaanwijzing van het betreffende elektrische gereedschap.
  - Zet de verschuifbare moeren **(16)** in de juiste positie in de opnamesets passend bij de montage-openingen van het elektrische gereedschap.
- Aanwijzing:** Door de dwarsleuf in de opnameset **(6)** kunnen ook elektrische gereedschappen met verplaatste montagegaten worden bevestigd.
- Schroef de opnameset **(6)** en het elektrische gereedschap met de zeskantschroeven **(11)**, borgringen **(13)** en onderleggingen **(12)** uit de bevestigingsset vast.

## Gebruik

### Aanwijzingen voor de werkzaamheden

Houd het werkstuk altijd goed vast, vooral het langere, zwaardere deel. Na het doorzagen van het werkstuk kan het zwaartepunt zo ongunstig verplaatst worden dat de werktafel kantelt.

Vorkom overbelasting van de werktafel. Neem altijd het maximaal toegestane draagvermogen van de werktafel in acht.

### Werkstuksteun voorbereiden

Ondersteun het vrije uiteinde van een lang werkstuk, bijvoorbeeld door er iets onder te leggen.

### Werktafel verlengen (zie afbeeldingen E1–E2)

De werktafel kan aan beide kanten worden verlengd.

- Leg uw lange werkstuk op de zaagtafel van het elektrische gereedschap.
- Draai de vastzetknop **(3)** los en trek de tafolverlenging **(2)** tot de gewenste afstand naar buiten.
- Draai de vastzetknop **(3)** weer vast.
- Draai de vastzetknop **(7)** los en pas de hoogte van de werkstuksteun **(1)** zodanig aan dat uw werkstuk er recht opligt.
- Draai de vastzetknop **(7)** weer vast.

### Werkstukken van gelijke lengte zagen (zie afbeelding F)

Voor het eenvoudig zagen van werkstukken van gelijke lengte kunt u de lengte-aanslag **(5)** gebruiken.

- Draai de vastzetknop **(4)** los en plaats de lengte-aanslag **(5)** in de gewenste afstand tot het zaagblad van het elektrische gereedschap.
- Draai de vastzetknop **(4)** weer vast.

### Basisinstellingen controleren en instellen

- Verwijder het elektrische gereedschap van de opnamesets.

Om veilig werken te garanderen, moet u na intensief gebruik de basisinstellingen van de werktafel controleren en indien nodig instellen. Daarvoor is ervaring en speciaal gereedschap vereist.

### Klem van de opnamesets instellen (zie afbeelding G)

De klem die de opnameset **(6)** met behulp van de vastzetknop **(8)** op de werktafel vergrendelt, moet u na intensief gebruik van de werktafel eventueel instellen.

- Draai de opnameset **(6)** om.
- Draai de instelschroef **(17)** **rechtsom** wanneer de opnameset ondanks het stevig vastdraaien van de vastzetknop **(8)** op de werktafel niet kan worden vergrendeld. Draai de instelschroef **(17)** **linksom** wanneer de opnameset niet tegelijkertijd op beide rails (voor en achter) van de werktafel past.
- Controleer of de opnameset stevig en goed vastzit en herhaal eventueel de instelling.
- Herhaal de werkstappen bij de tweede opnameset.

## Onderhoud en service

### Klantenservice en gebruiksadvis

#### Nederland

Tel.: (076) 579 54 54

De link naar onze serviceadressen en naar de garanti voorwaarden is te vinden op de laatste pagina.

Vermeld bij vragen en bestellingen van vervangingsonderdelen altijd het uit tien cijfers bestaande productnummer volgens het typeplaatje van het product.

### Afvalverwijdering

Werktafels, accessoires en verpakkingen moeten milieuvriendelijk worden afgevoerd.

Servicekontakte  
Service Contacts  
Contacts de Service  
Contactos de Servicio



<https://www.bosch-pt.com/serviceaddresses>

Garantiebedingungen  
Guarantee Conditions  
Conditions de Garantie  
Condiciones de Garantía



<https://www.bosch-pt.com/guarantee/202601>